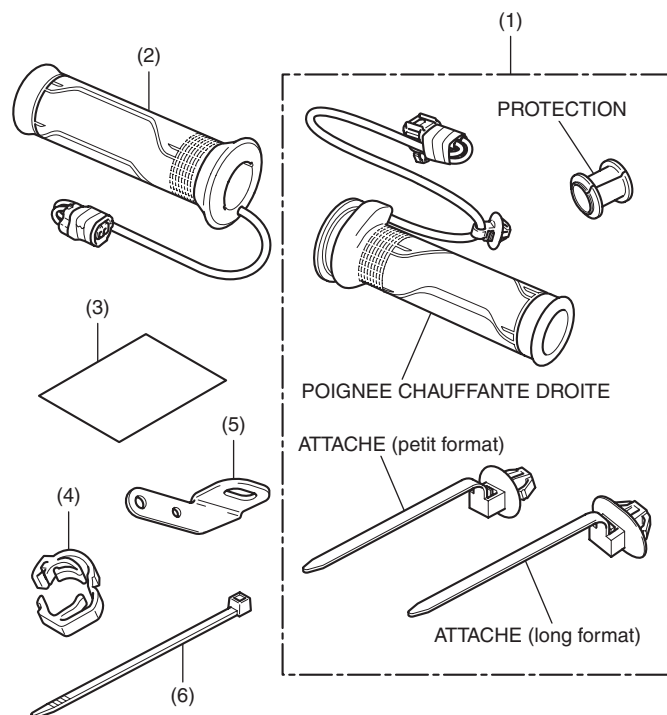

Concessionnaire Honda : veuillez remettre un exemplaire de ces instructions au client.
LISTE DES PIECES

N°	Description	Qté
(1)	Unité de poignée chauffante droite	1
(2)	Poignée chauffante gauche	1
(3)	Infos URL	1
(4)	Collier du faisceau	1
(5)	Support	1
(6)	Serre-fils	2

OUTILS ET FOURNITURES NECESSAIRES

Tournevis plat
 Pince
 Marqueur
 Règle graduée
 Ruban isolant
 Honda Bond A
 Frein filet
 Graisse
 Alcool isopropylique
 Chiffon d'atelier
 Clé dynamométrique

INSTALLATION
▲ ATTENTION

- Pour éviter les brûlures, laissez refroidir le moteur, le système d'échappement, le radiateur, etc. avant de monter l'accessoire.
- Veillez à respecter toutes les consignes et les mesures de sécurité décrites dans le manuel d'entretien lors de la dépose et du montage du réservoir de carburant.

REMARQUE :

- Déposez la poignée droite de la manière indiquée dans le manuel d'entretien de la moto.
- Pour garantir une fixation solide des poignées chauffantes, utilisez l'agent adhésif recommandé (Honda Bond A) ou un équivalent.
- Ouvrez et fermez le papillon des gaz pour vérifier que tout fonctionne parfaitement après l'installation de la poignée chauffante droite.
- Débranchez le câble négatif (-) de la batterie avant d'installer cet accessoire.
- Lorsque vous débranchez la batterie, les mémoires de l'horloge sont effacées. Réinitialisez les mémoires après avoir rebranché la batterie.
- Reposez les pièces retirées sur la moto et assurez-vous que les câbles et les faisceaux de câbles ne sont pas pincés.
- Coupez le serre-fils et l'attache à 5 mm de la partie servant à verrouiller après les avoir fixés aux faisceaux électriques. Les bouts coupés du serre-fils et des colliers encliquetables du faisceau ne doivent pas gêner les autres faisceaux ni le flexible de frein.
- Une fois les poignées chauffantes installées, vérifiez le bon fonctionnement des feux (par exemple, les clignotants droit et gauche et les feux stop).
- Bien que l'illustration corresponde au modèle CRF1100A, utilisez les mêmes procédures pour les autres modèles.
- Après avoir installé cet accessoire, il est nécessaire de procéder à un réglage.

1. Déposez la selle arrière comme indiqué.

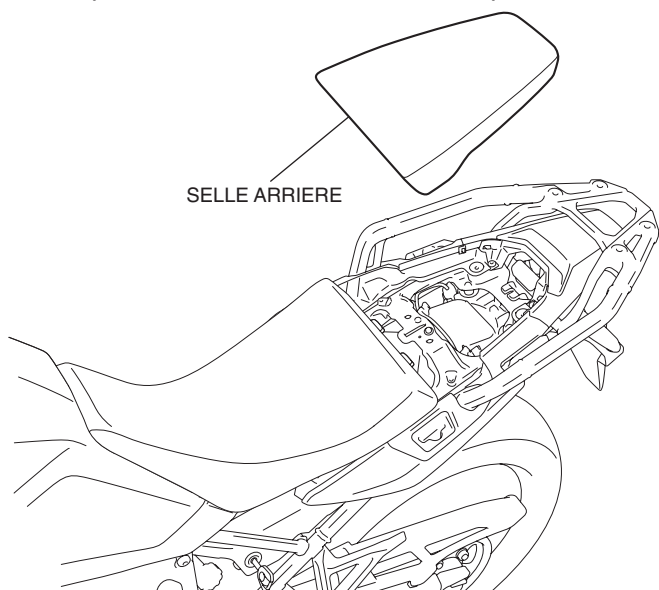

2. Déposez la selle principale comme indiqué.

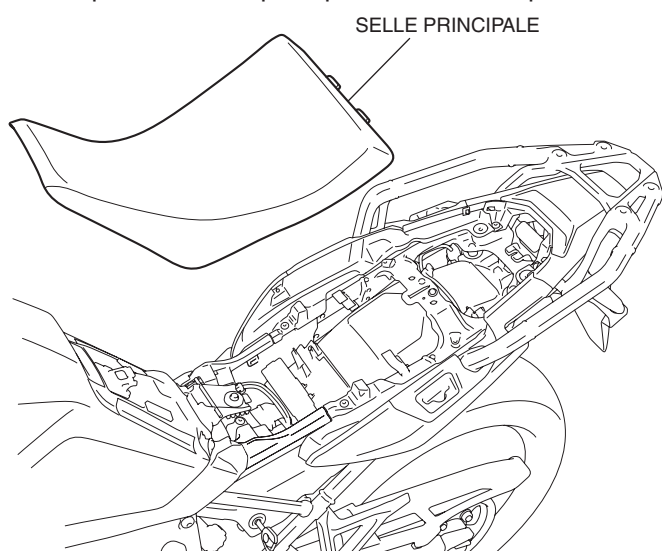

3. Retirez la boîte à outils, puis débranchez le câble négatif (-) de la batterie.

<Côté gauche>

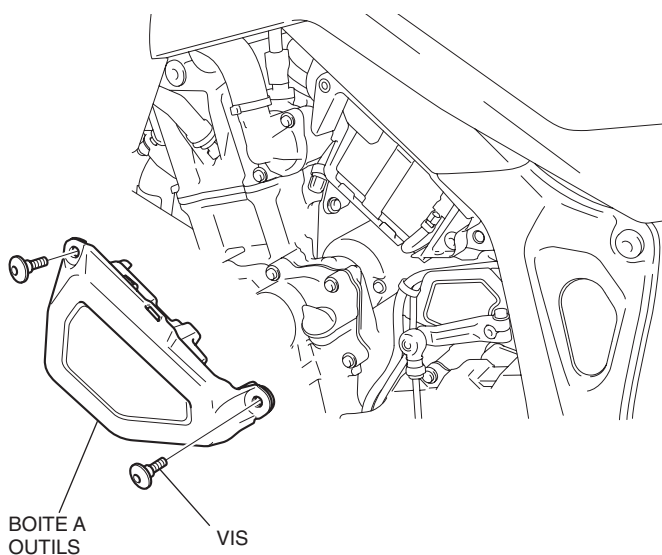

4. Déposez la vis comme indiqué.

- Répétez la procédure sur le côté droit.

<Côté gauche>

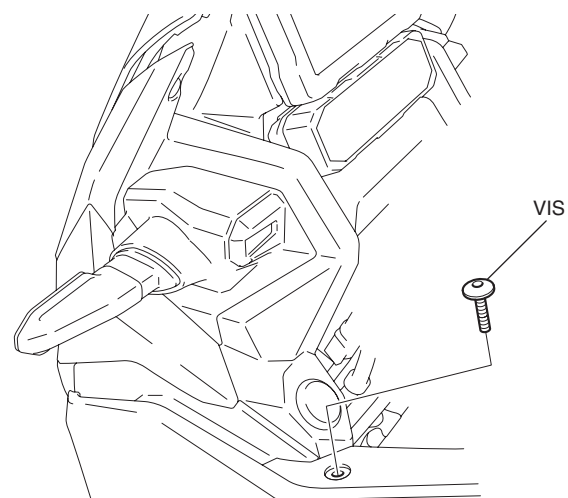

5. Retirez les clips comme indiqué.

- Répétez la procédure sur le côté droit.

<Côté gauche>

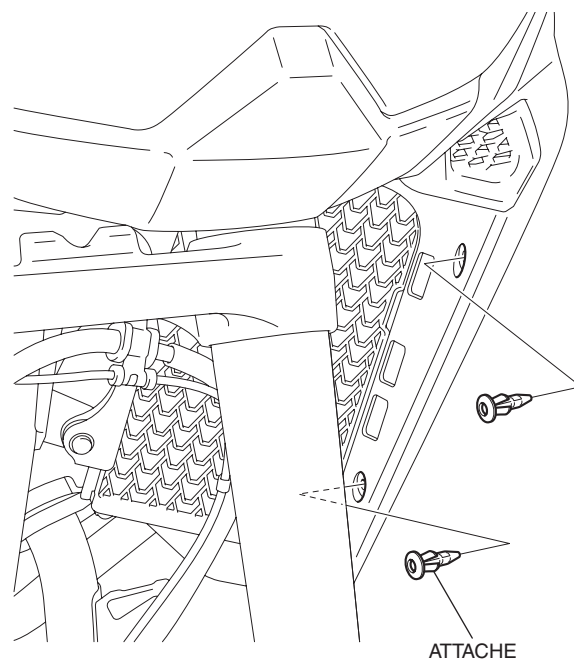

6. Déposez le cache de réservoir avant comme indiqué.

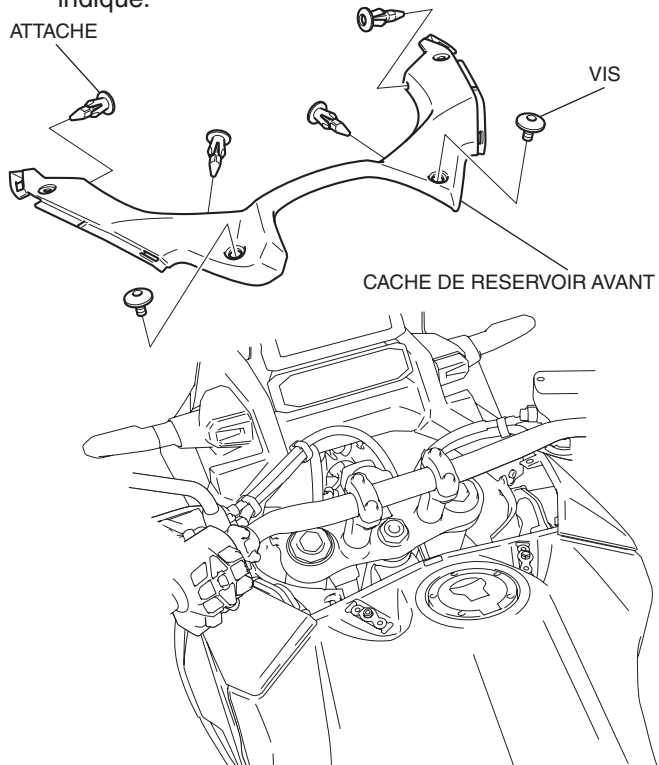

7. Déposez le capot central gauche comme indiqué.

<Côté gauche>

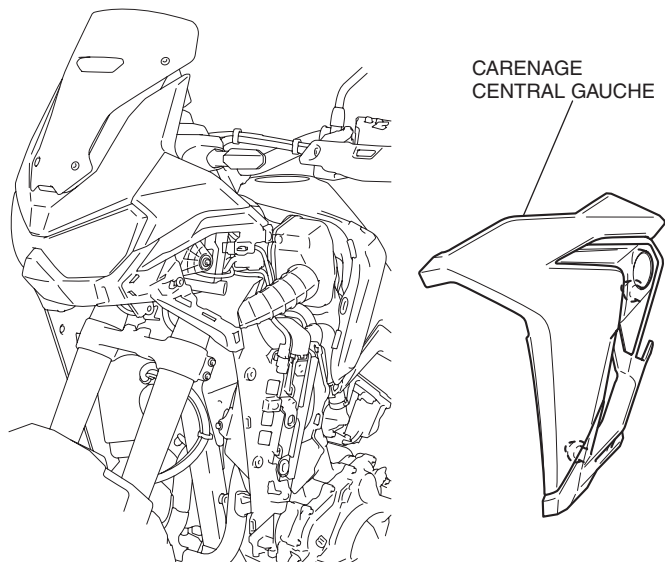

8. Déposez le carénage central droit de la même manière que sur le côté gauche.

9. Déposez la protection latérale du réservoir droit comme indiqué.

<Côté droit>

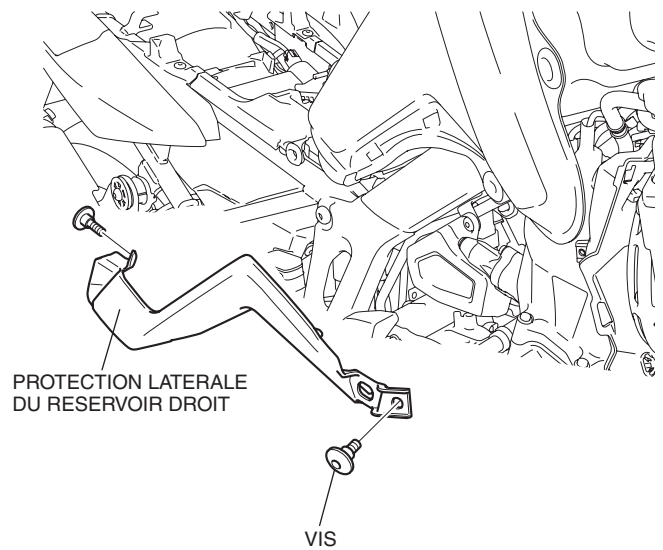

10. Déposez la protection intérieure droite comme indiqué.

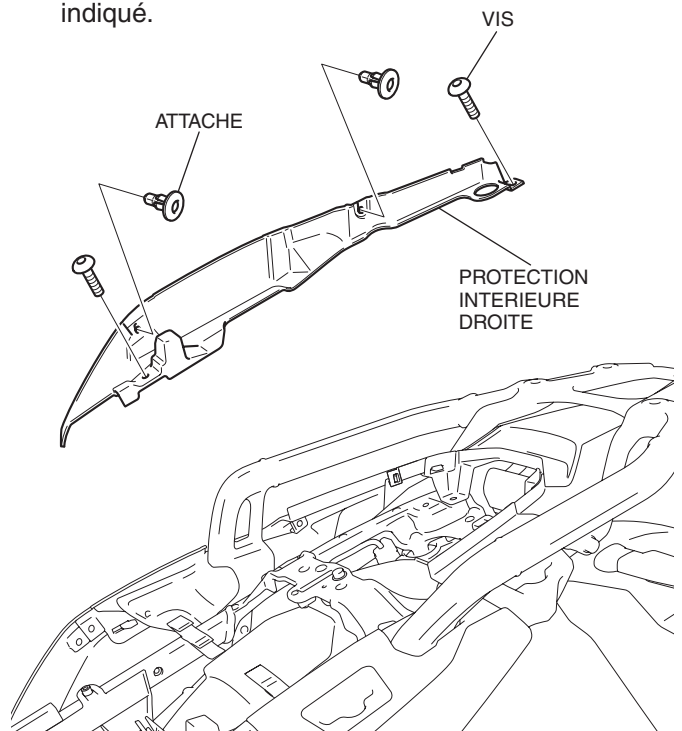

11. Déposez la protection latérale du réservoir gauche et la protection intérieure gauche en procédant de la même manière que pour le côté droit.
12. Déposez les protections sous les sièges droits et gauches comme indiqué.

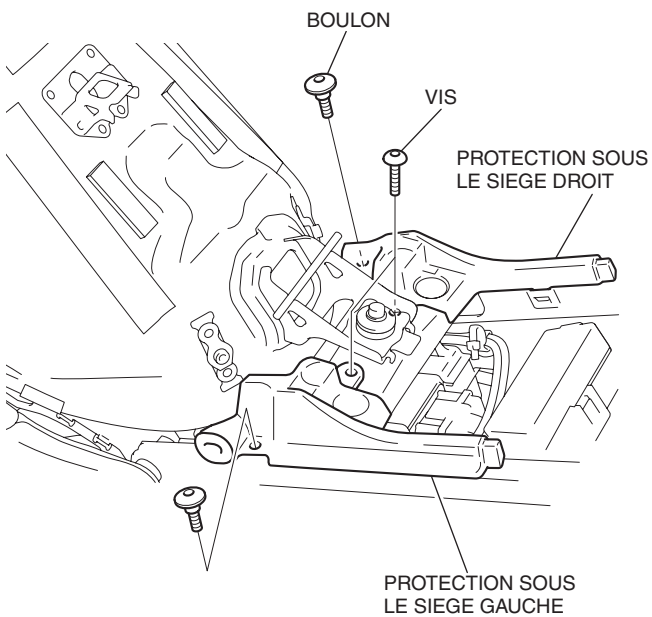

13. Déposez les pièces comme indiqué.

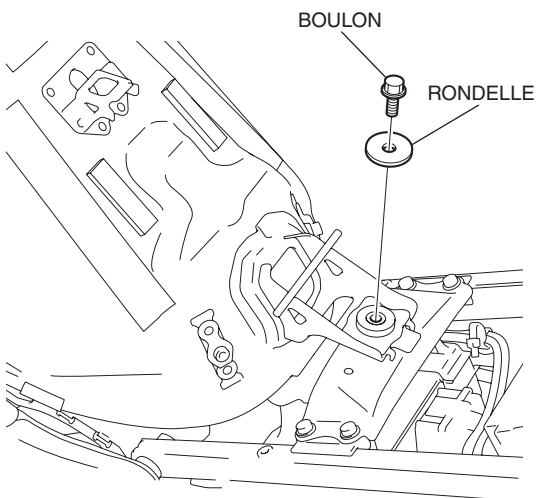

14. Soulevez le réservoir de carburant comme indiqué.

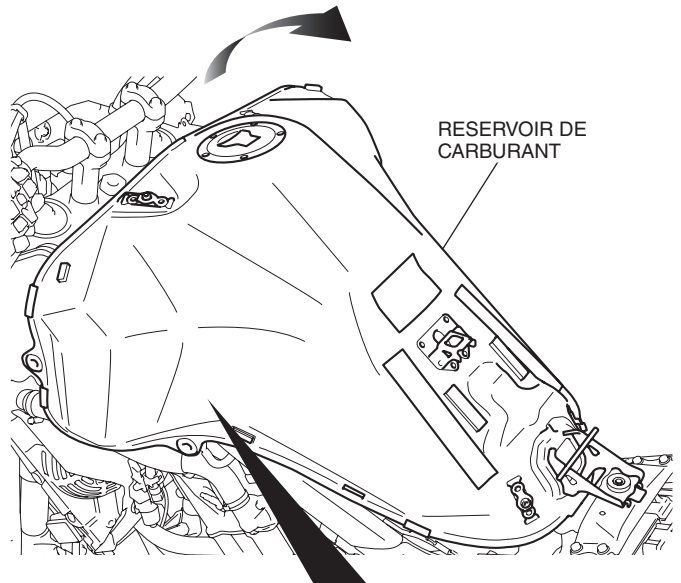

Déposez le support du caoutchouc, puis placez-le sur le caoutchouc.

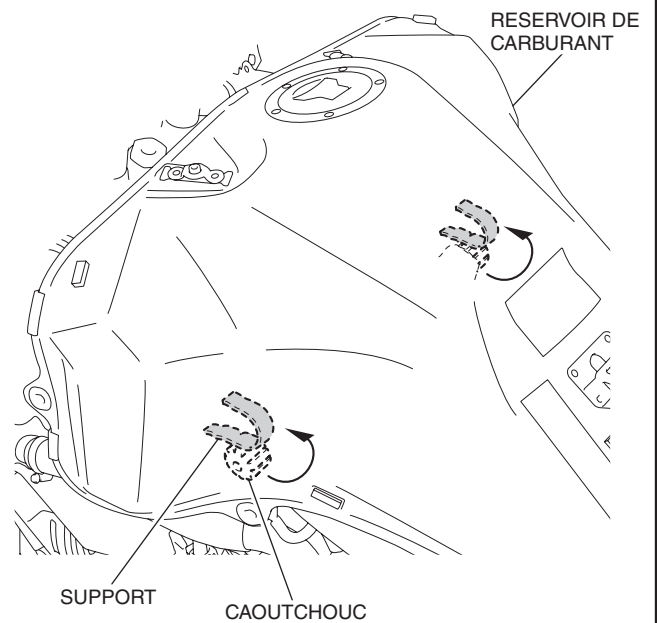

15. Posez le réservoir de carburant sans le serrer comme indiqué.

- **Veillez à utiliser le boulon pour le poser sans le serrer.**

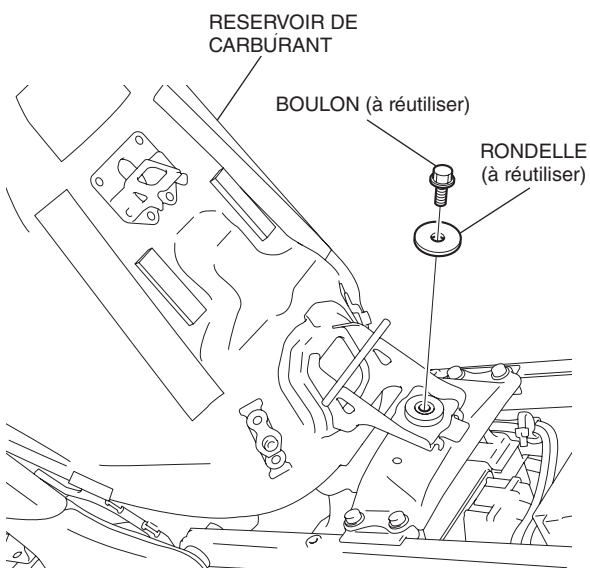

16. Déposez la vis comme indiqué.

<Côté gauche>

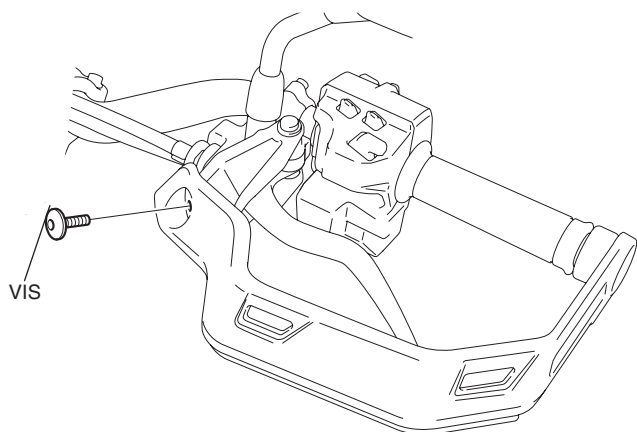

17. Déposez les pièces comme indiqué.

- **Répétez la procédure sur le côté droit.**

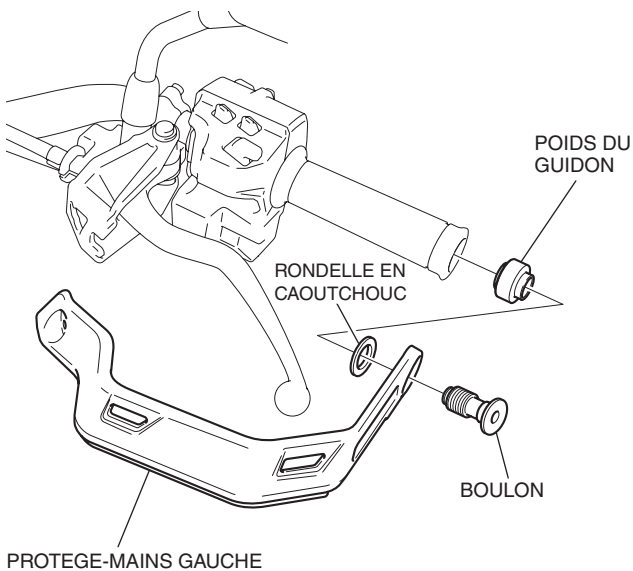

18. Déposez la poignée gauche comme indiqué.

<Côté gauche>

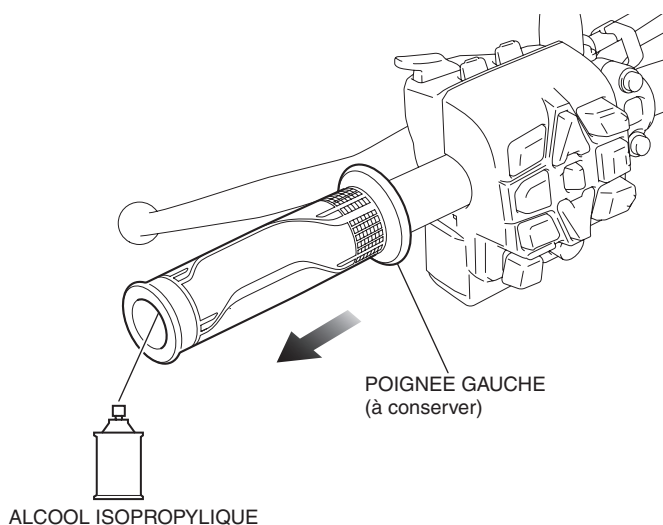

19. Eliminez toute trace d'adhésif du guidon gauche à l'aide d'alcool isopropylique.

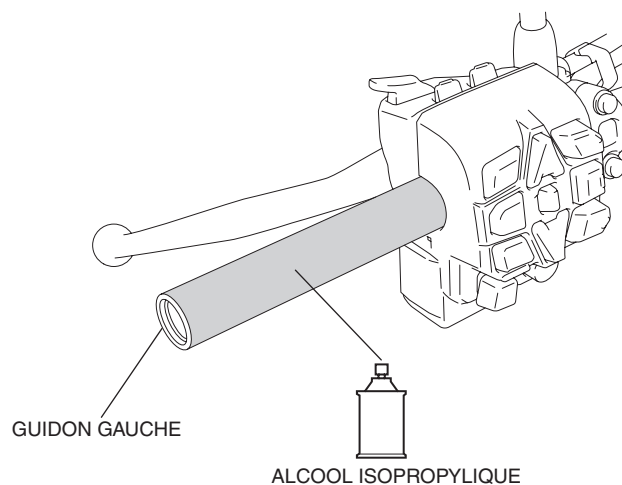

20. Desserrez les boulons et déplacez le support de levier comme indiqué.

<Côté gauche>

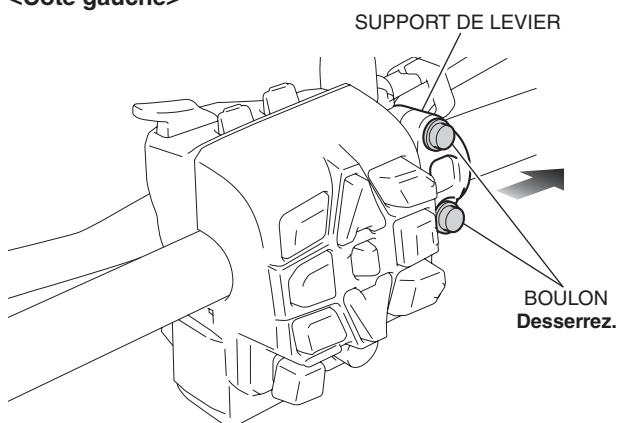

21. Déposez le carter arrière du contacteur de clignotants comme indiqué.

<Côté gauche>

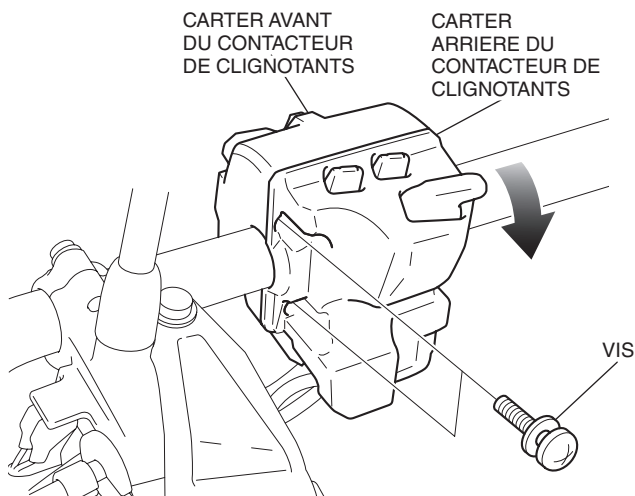

22. Appliquez abondamment de l'agent adhésif Honda Bond A (fourni dans le kit) à l'intérieur de la poignée chauffante gauche comme illustré.

REMARQUE

Lisez attentivement les instructions des étapes 22 à 25 avant toute utilisation et terminez rapidement l'installation avant que l'agent adhésif ne prenne. Faites-vous aider par un assistant pour stabiliser la moto pendant l'installation des poignées.

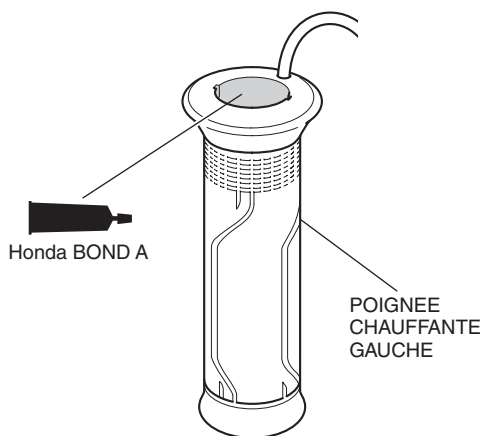

23. Appliquez de l'agent adhésif Honda Bond A sur le guidon gauche comme indiqué.

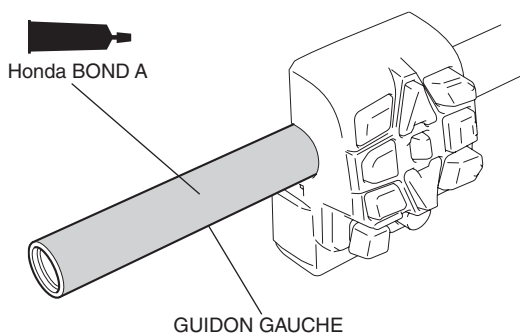

24. Vaporisez de l'alcool isopropylique sur l'intérieur de la poignée chauffante et l'extérieur du guidon gauche.

- Cela facilitera l'alignement entre la poignée chauffante et le guidon.

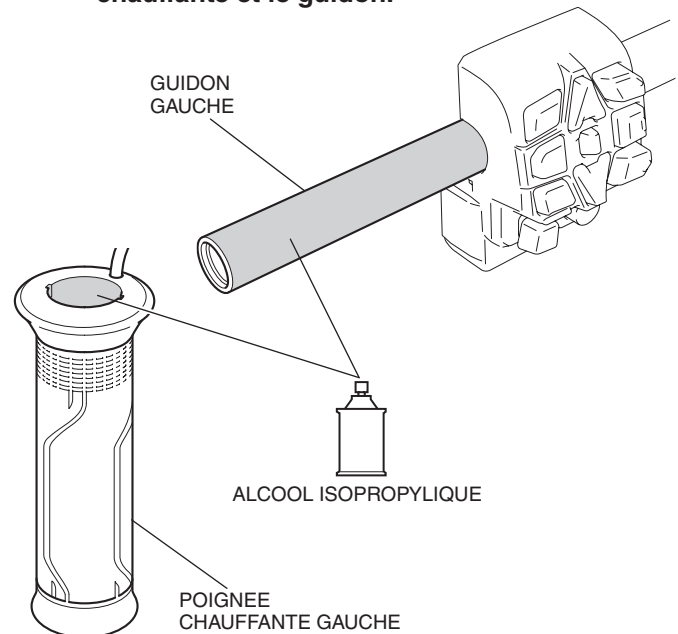

25. Faites glisser la poignée chauffante gauche sur le guidon gauche et acheminez le faisceau de poignée chauffante gauche comme indiqué.

- **Faites-vous aider par un assistant pour stabiliser la moto pendant l'installation des poignées.**
- **Essuyez immédiatement tout excédent d'adhésif.**

REMARQUE

• Ne frappez pas sur l'extrémité de la poignée avec un marteau et ne tordez pas la poignée pour installer la poignée chauffante sur le guidon afin de ne pas l'endommager.

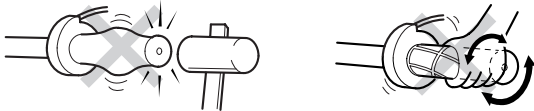

• Veillez à l'installer de manière à ce qu'il n'y ait aucun espace avec le carter.

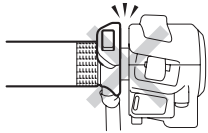

• Si la poignée reste bloquée à mi-distance au cours de son installation, appliquez de l'alcool isopropylique sur la zone située entre la poignée chauffante et le guidon. N'essayez pas de retirer la poignée chauffante de force ou en utilisant un tournevis, etc. Vous risqueriez d'endommager le fil de la poignée chauffante.

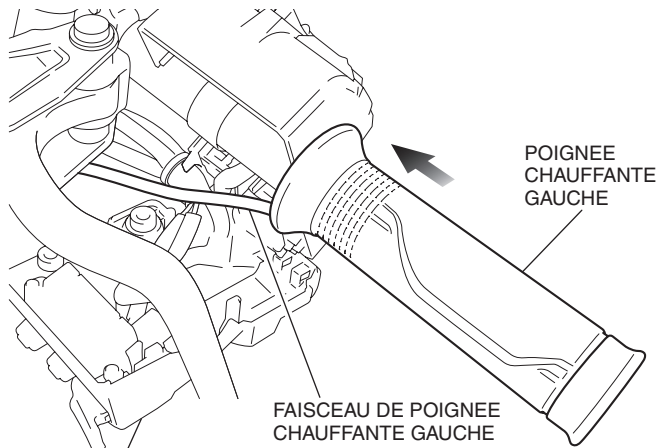

CARTER ARRIERE DU CONTACTEUR DE CLIGNOTANTS

26. Insérez la poignée chauffante gauche jusqu'à ce qu'elle touche le carter avant du contacteur de clignotants, puis alignez-la sur la position indiquée.

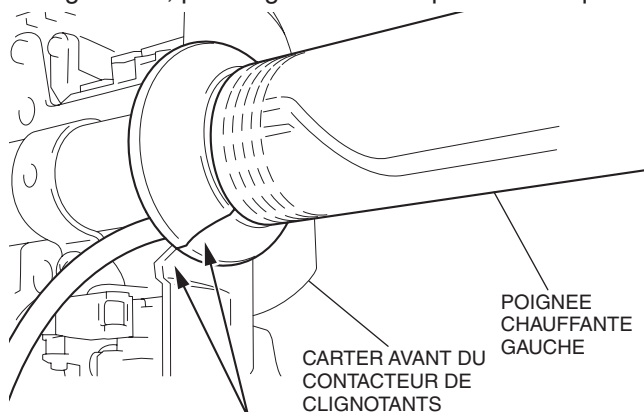

Procédez à l'alignement.

27. Fixez le faisceau de la poignée chauffante gauche avec le serre-fils comme indiqué.

<Côté gauche>

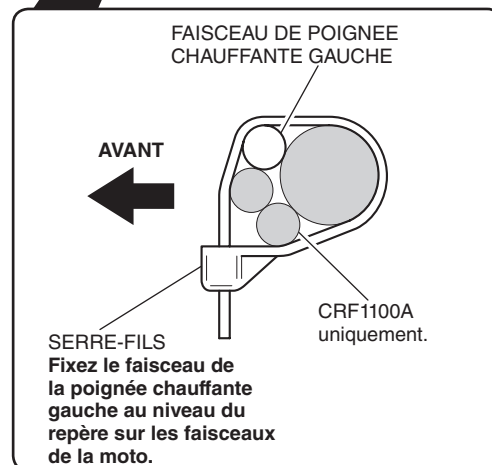
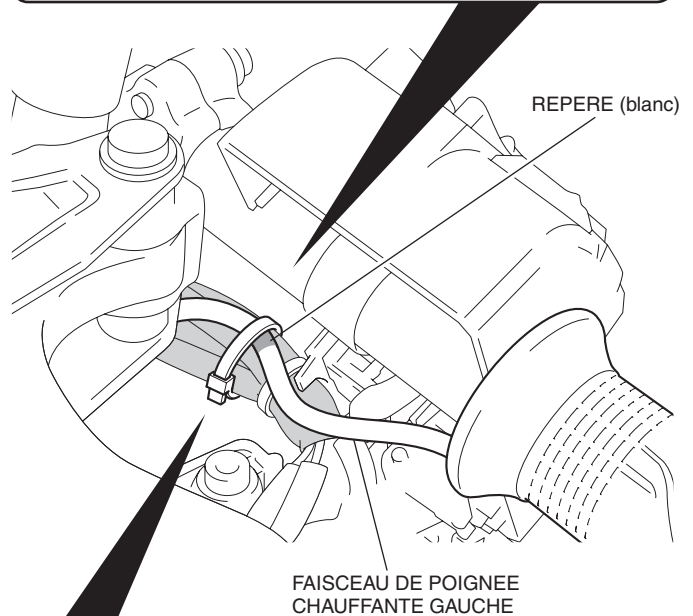
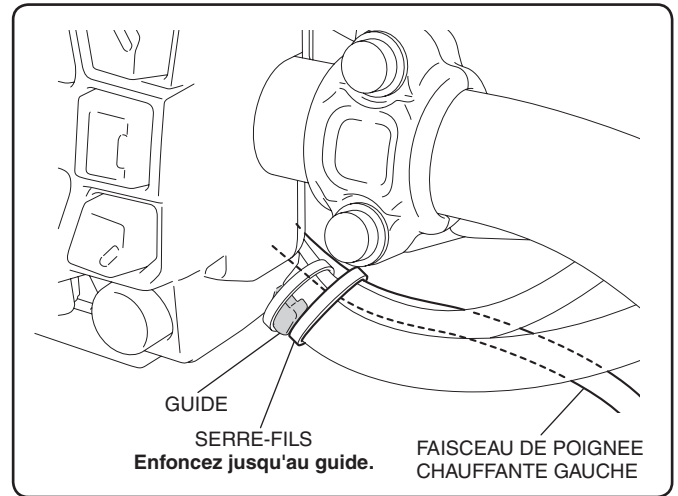

28. Posez le carter arrière du contacteur de clignotants et le support de levier dans le sens inverse de la dépose.

- **Assurez-vous que les faisceaux ne sont ni coincés, ni trop tendus.**

29. Retirez le connecteur factice comme indiqué.

<Côté gauche>

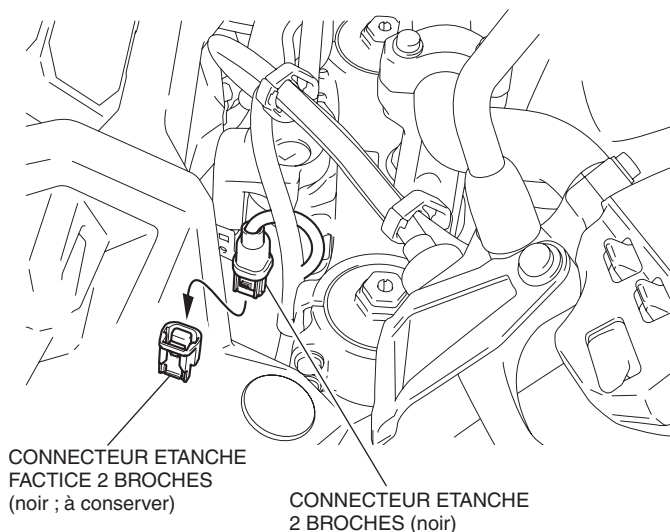

30. Acheminez et connectez le faisceau de la poignée chauffante gauche comme indiqué.

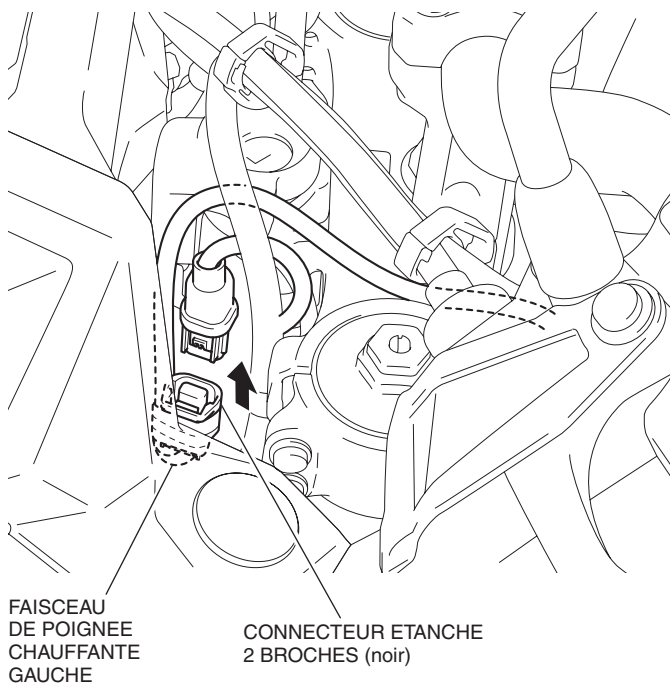

31. Fixez le faisceau de la poignée chauffante gauche avec le collier du faisceau comme indiqué.

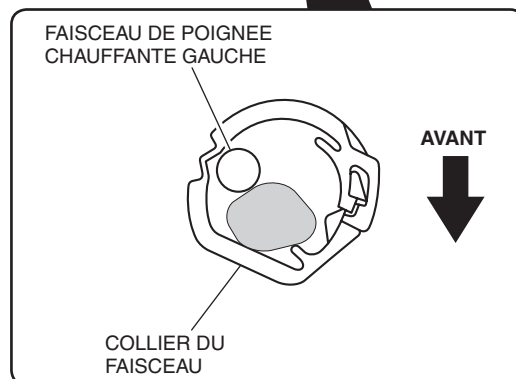
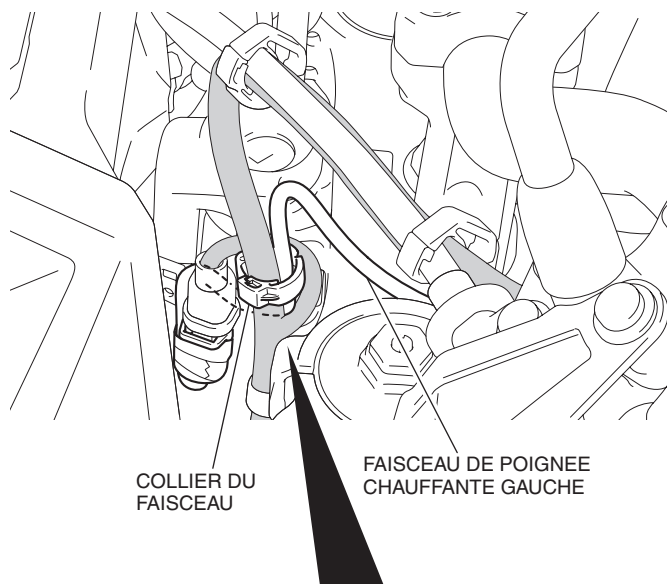

32. Fixez le faisceau de la poignée chauffante avec les colliers comme indiqué.

<Côté gauche>

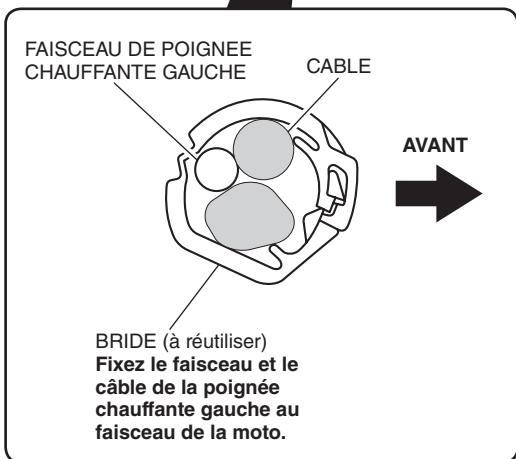
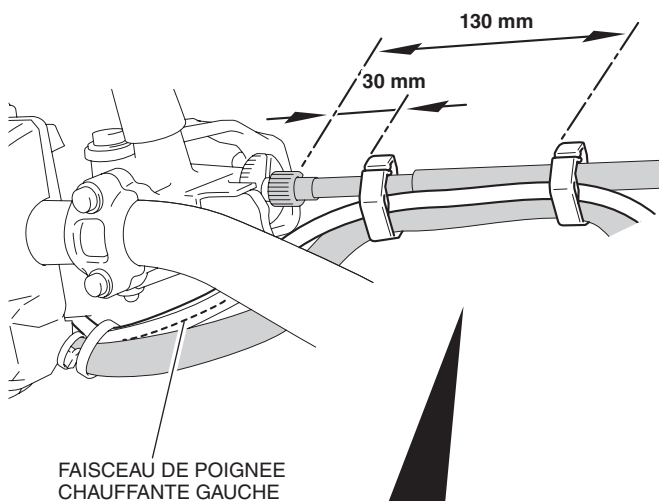

33. Desserrez les boulons et déplacez le maître-cylindre de frein de la manière indiquée.

<Côté droit>

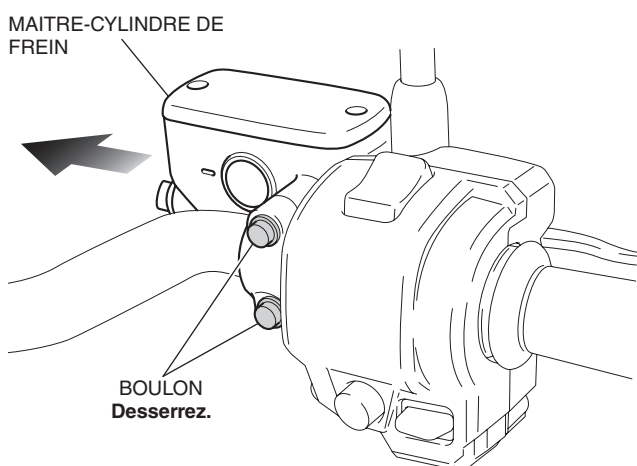

34. Déposez le carter avant comme indiqué.

<Côté droit>

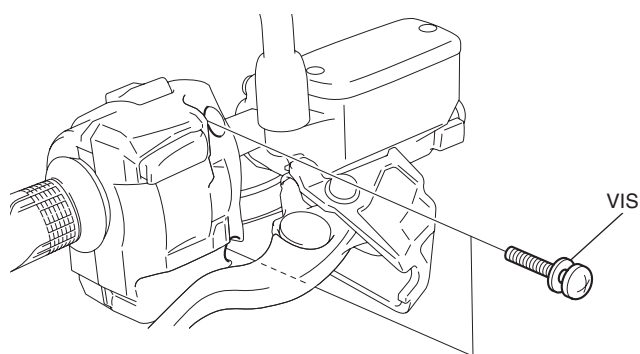

35. Déposez le carter avant droit comme indiqué et déposez la vis.

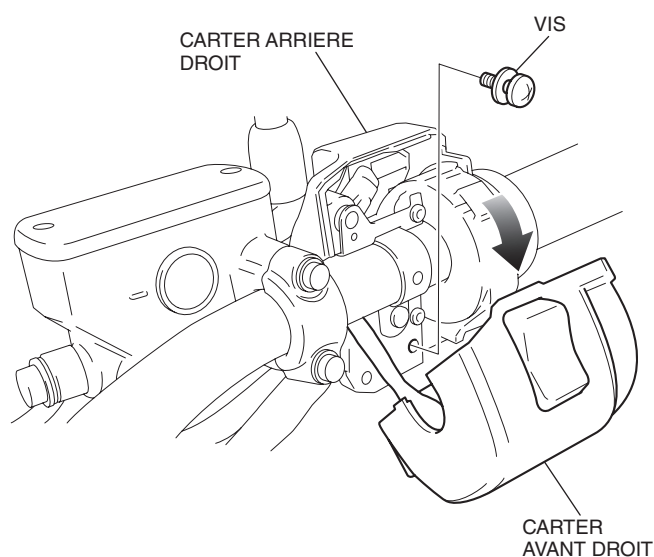

36. Déposez la poignée droite comme indiqué.

REMARQUE

Déposez la poignée droite de la manière indiquée dans le manuel d'entretien de la moto.

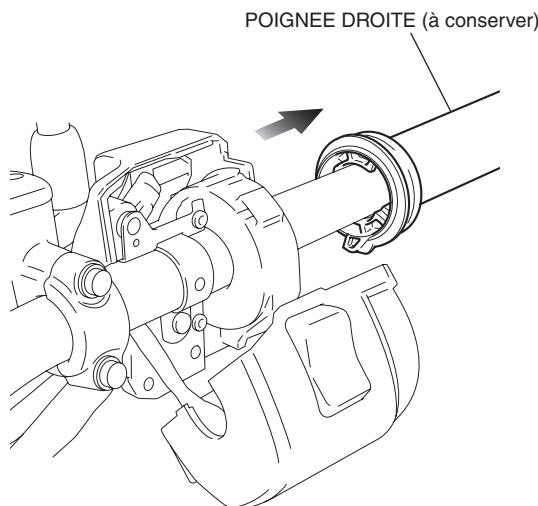

37. Faites un repère sur le faisceau de la poignée chauffante droite à l'endroit indiqué.

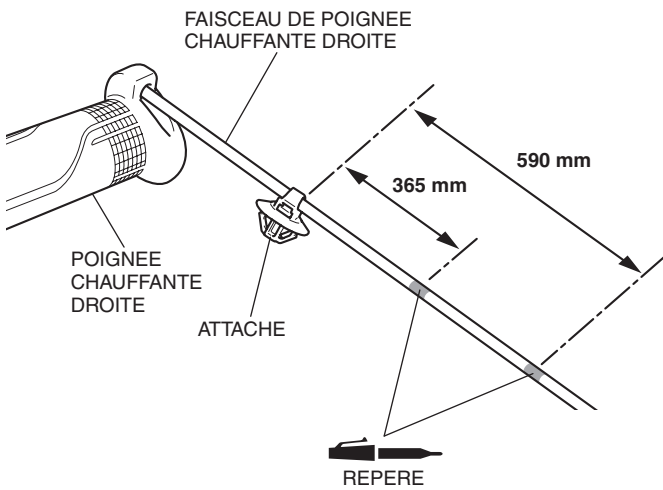

38. Appliquez de la graisse sur la partie hachurée de la manière indiquée.

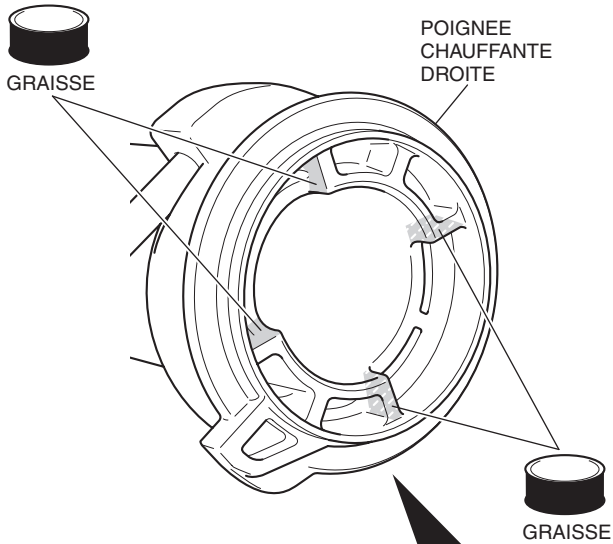

Veillez à ne pas appliquer de la graisse à l'extérieur des dimensions indiquées.

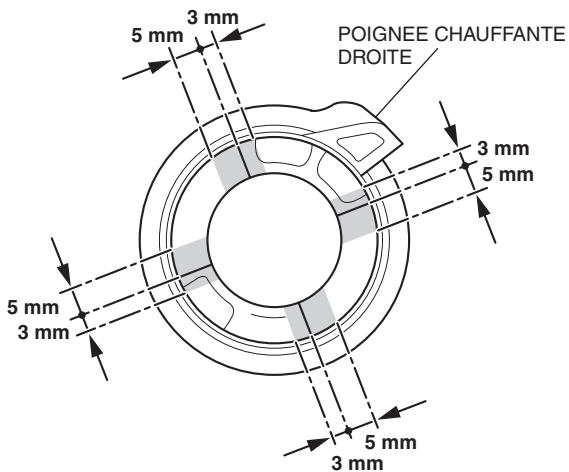

39. Appliquez de la graisse sur la partie hachurée de la manière indiquée.

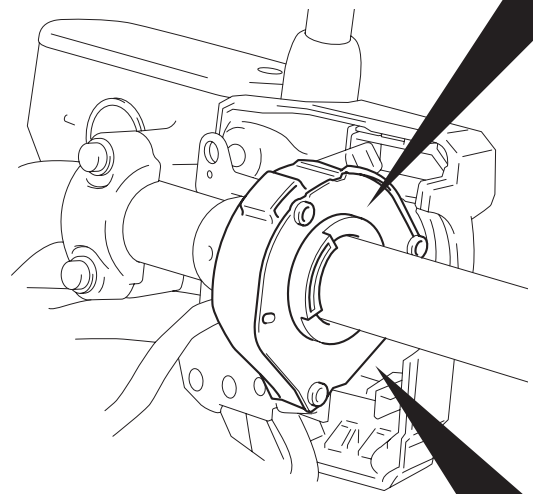
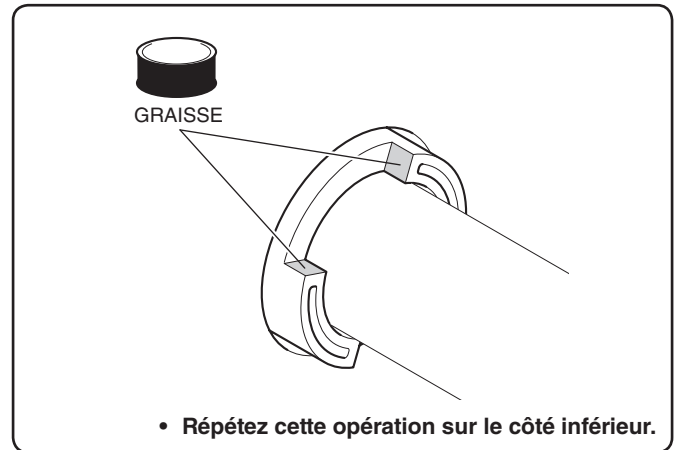

Veillez à ne pas appliquer de la graisse à l'extérieur des dimensions indiquées.

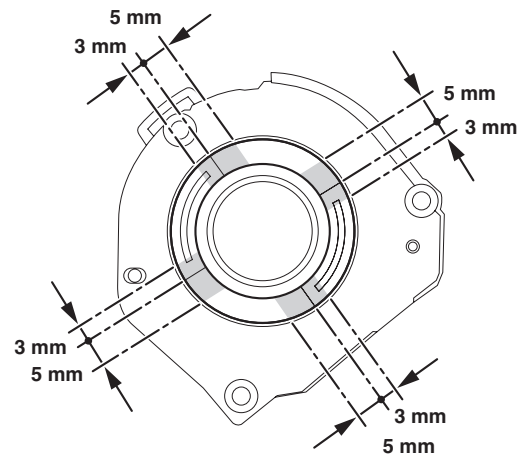

40. Montez la poignée chauffante droite comme indiqué.

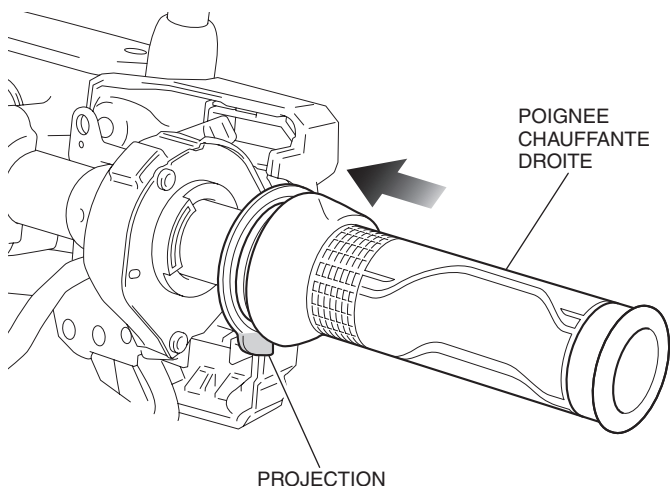

41. Posez les carters avant et arrière droits et les maîtres-cylindres de frein dans le sens inverse de la dépose.

42. Faites pivoter la poignée des gaz comme indiqué.

- Vérifiez que le papillon des gaz s'ouvre facilement et se referme automatiquement après ouverture, quelle que soit la position de la direction.

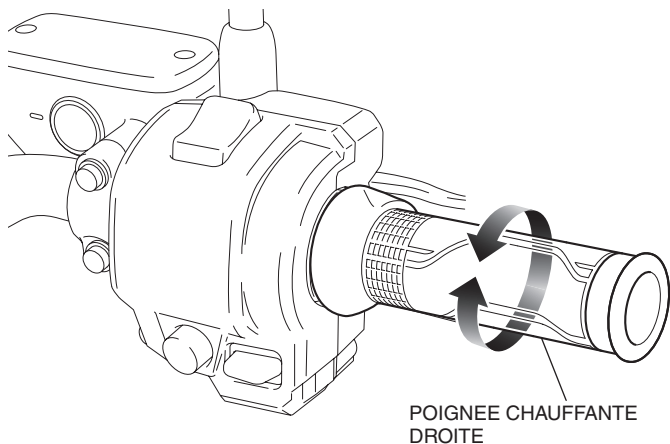

43. Déposez la vis comme indiqué.

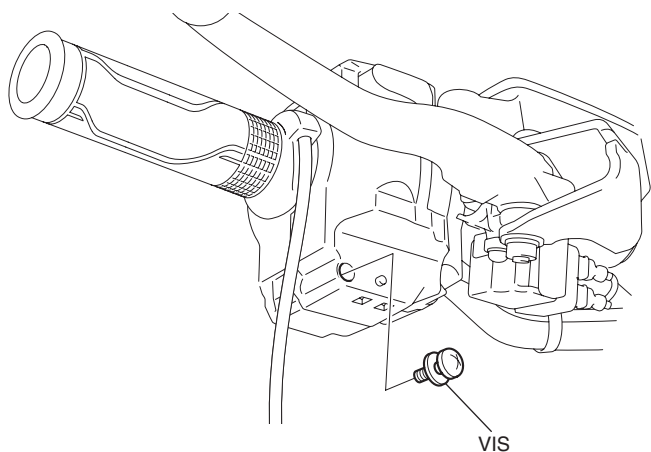

44. Montez le support comme indiqué.

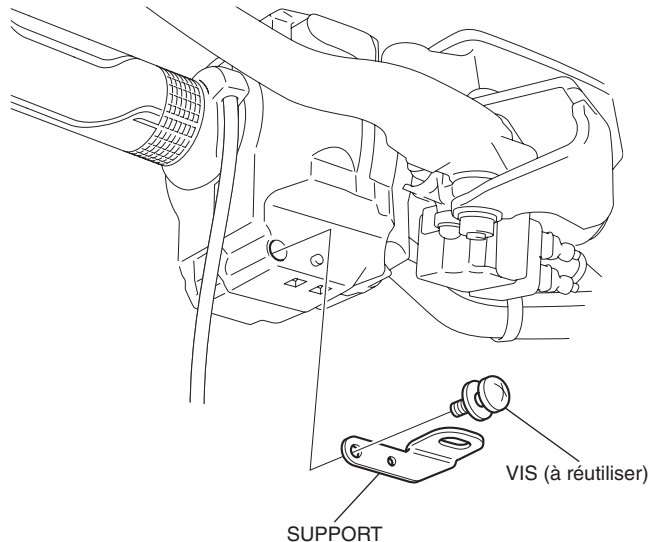

45. Fixez le faisceau de la poignée chauffante droite comme indiqué.

- Ouvrez et fermez le papillon des gaz et assurez-vous que le faisceau de la poignée chauffante n'est pas trop serré.

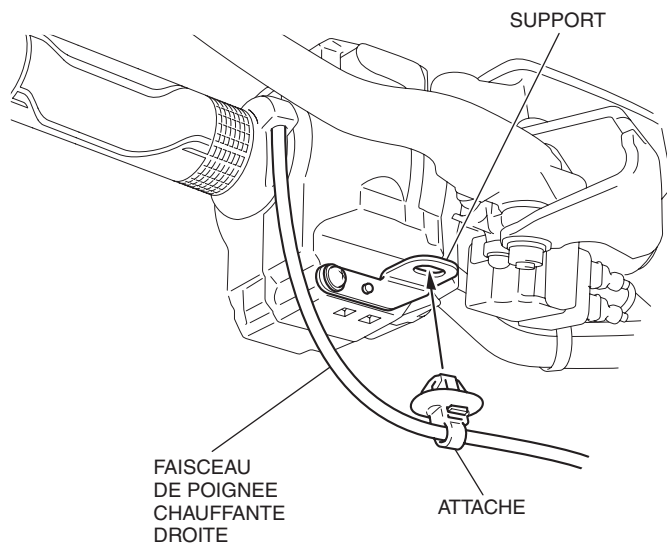

46. Fixez le faisceau de la poignée chauffante droite avec le serre-fils comme indiqué.

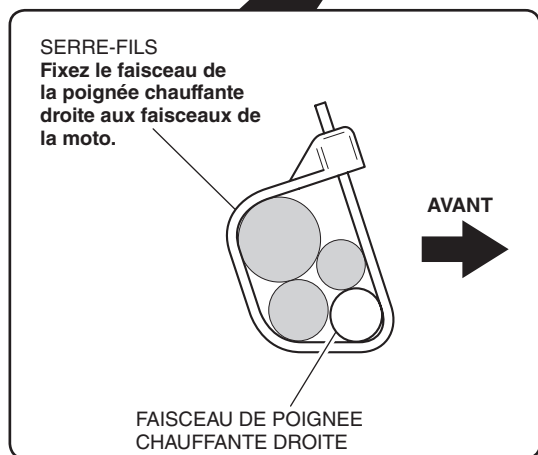
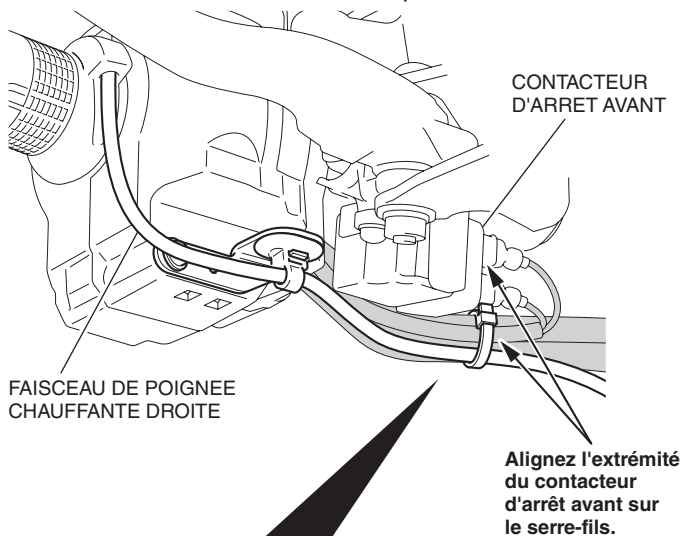

47. Retirez le clip comme indiqué.

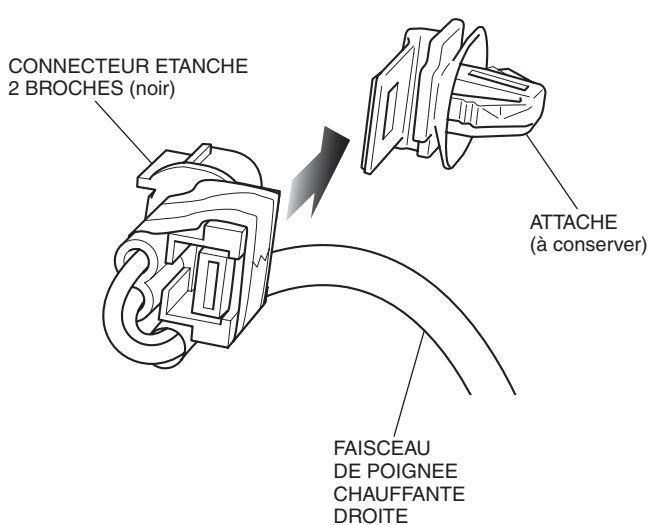

48. Acheminez le faisceau de la poignée chauffante droite comme indiqué.

<Côté droit>

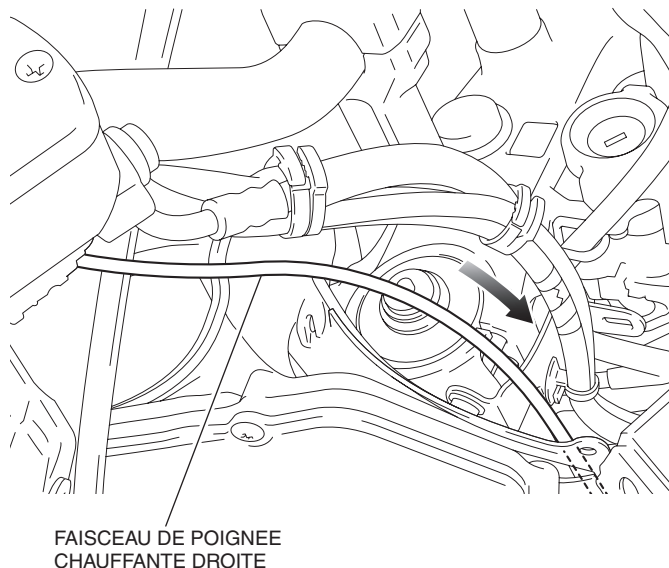

49. Déposez les soufflets de faisceau comme indiqué.

<Côté droit>

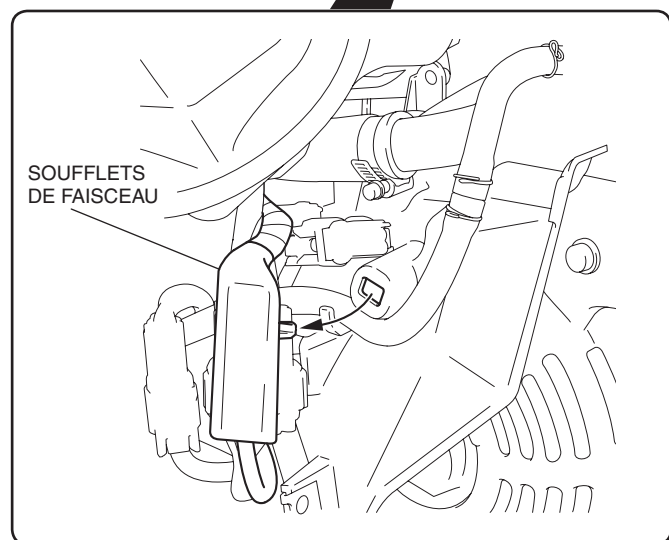
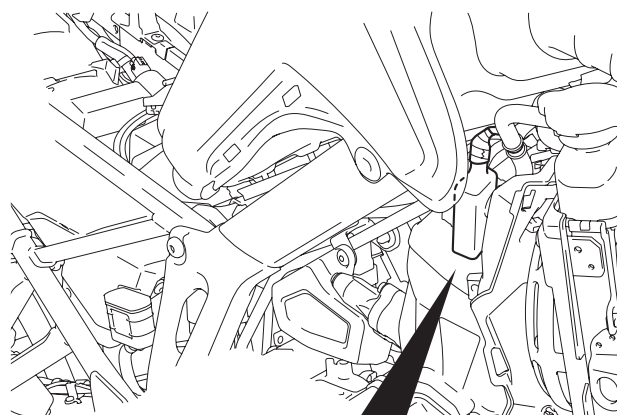

50. Retirez le connecteur factice comme indiqué.
<Côté droit>

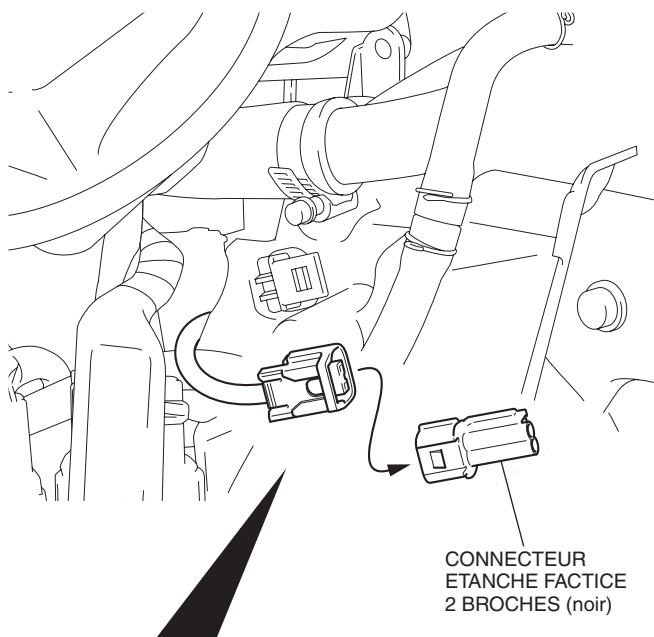

Déposez le connecteur du clip comme indiqué.

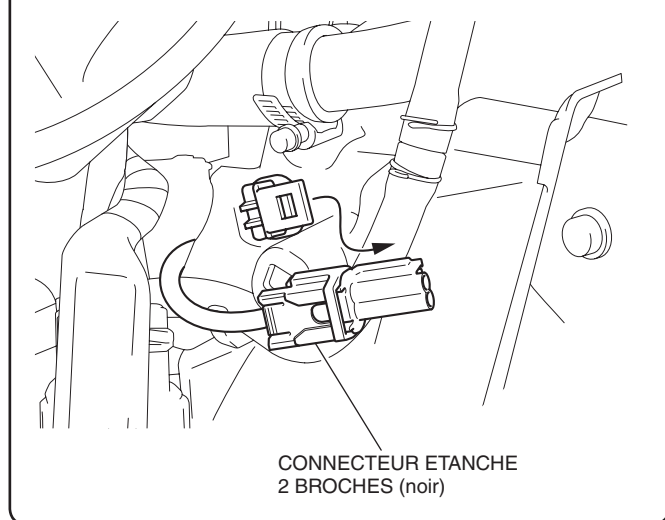

51. Retirez le clip comme indiqué.
<Côté droit>

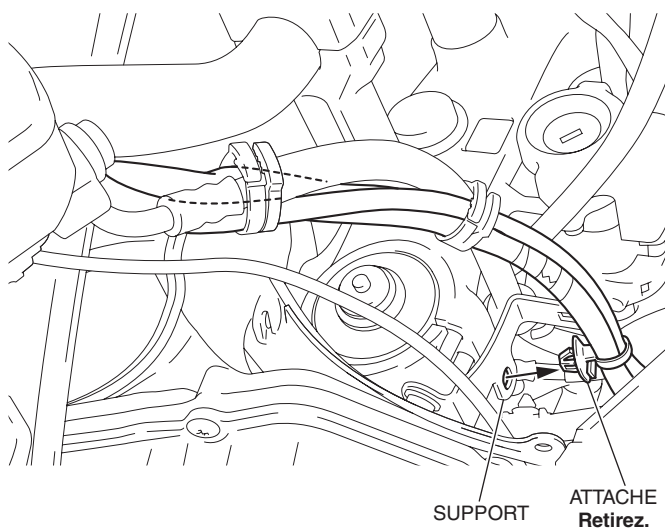

52. Faites une marque sur les faisceaux à l'endroit indiqué.

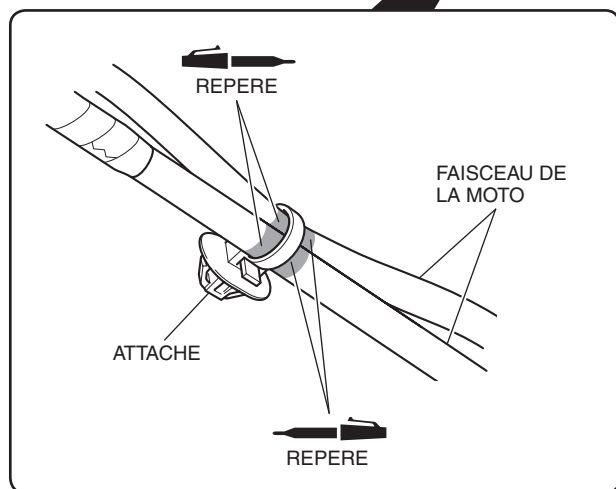
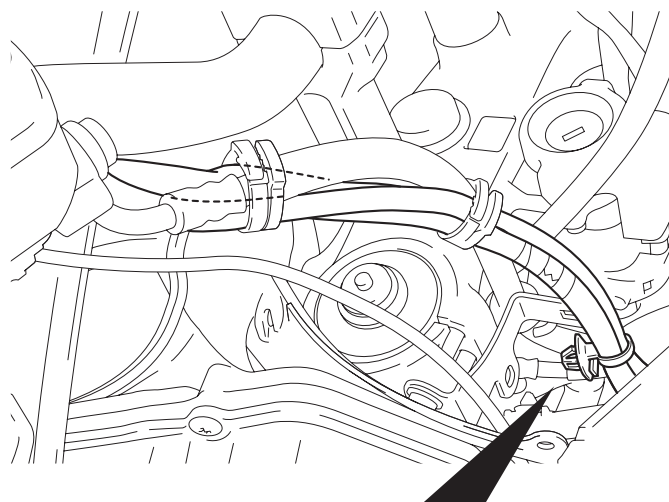

53. Retirez le clip comme indiqué.

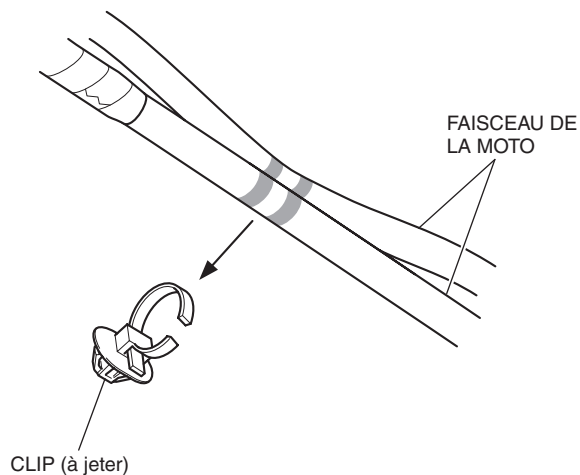

54. Montez l'attache comme indiqué.

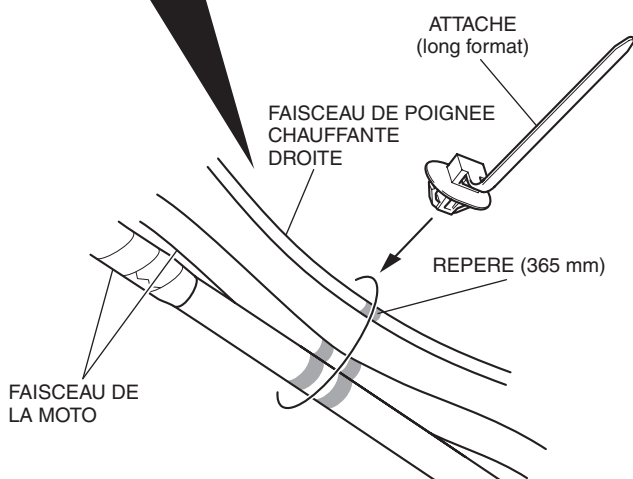
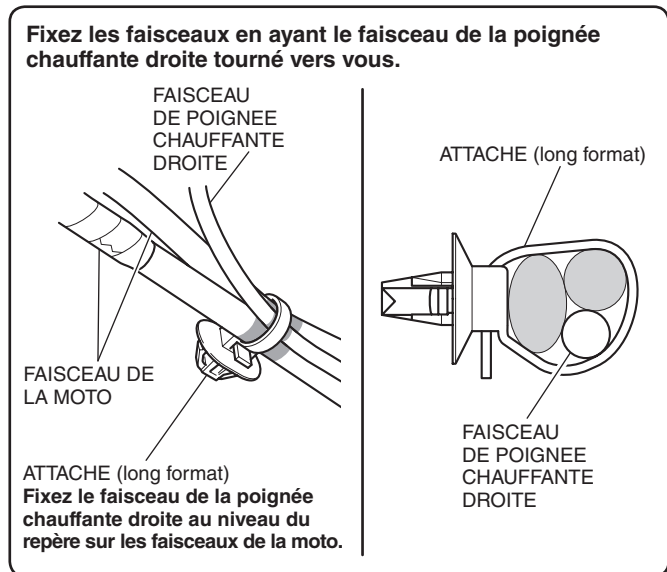

55. Retirez le clip comme indiqué.

<Côté droit>

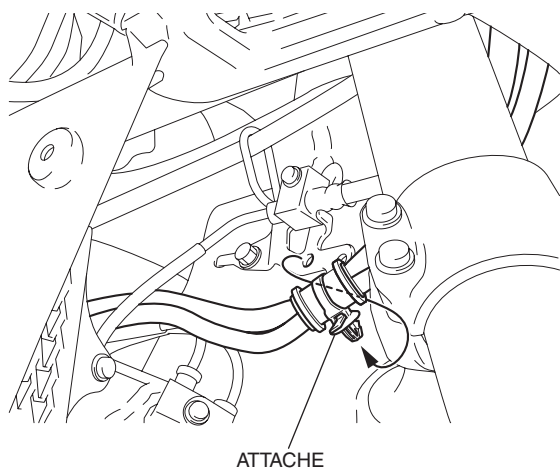

56. Déposez le boulon comme indiqué.

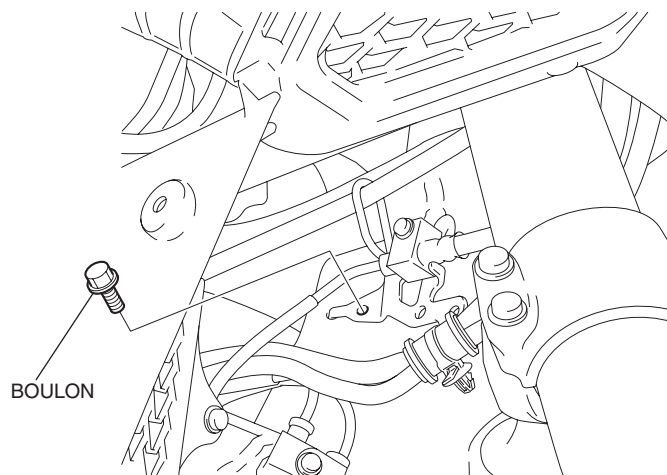

57. Faites une marque sur les faisceaux à l'endroit indiqué.

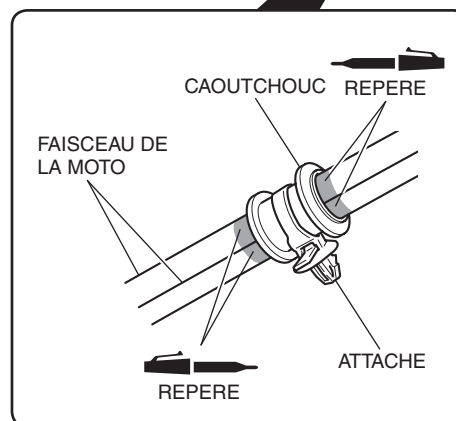
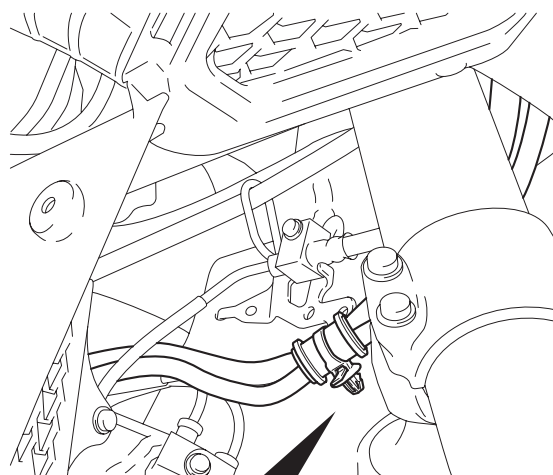

58. Retirez le clip comme indiqué.

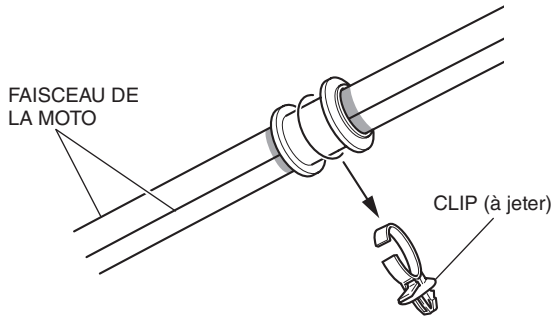

59. Déposez le caoutchouc comme indiqué.

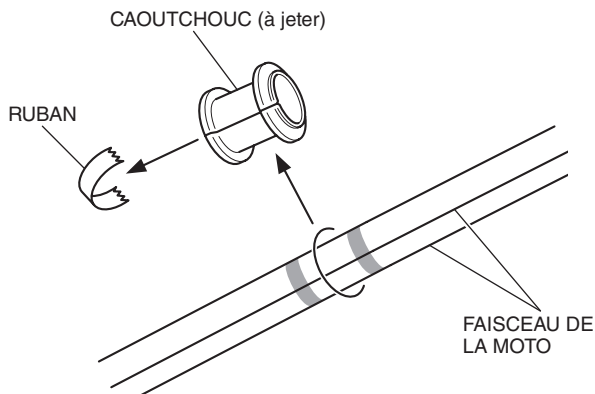

60. Faites correspondre chaque faisceau comme indiqué.

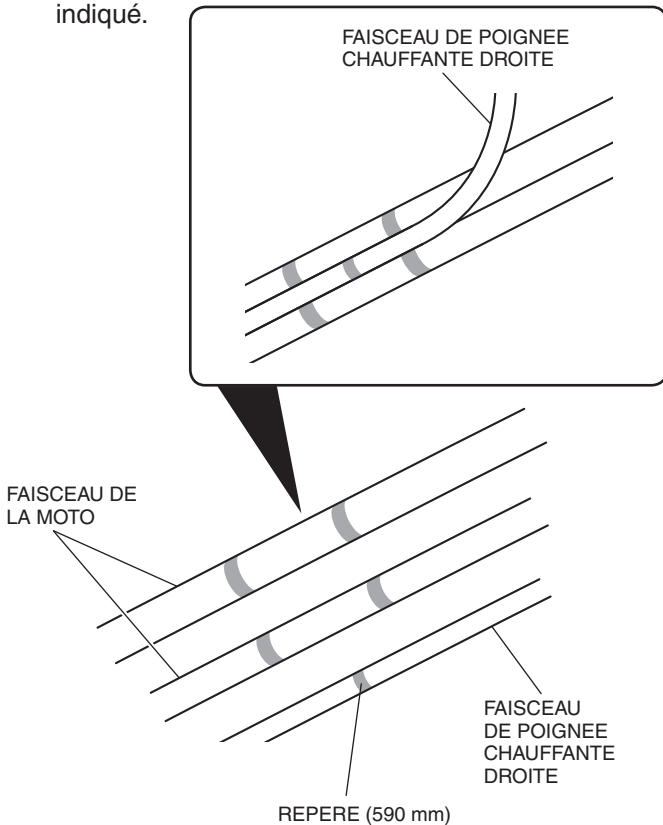

61. Enroulez le ruban isolant comme indiqué.

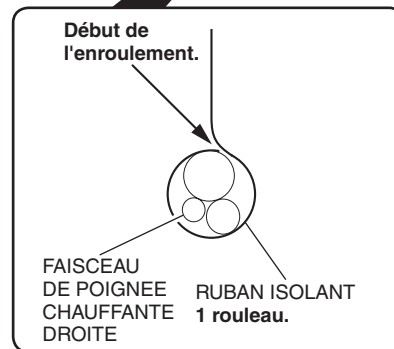
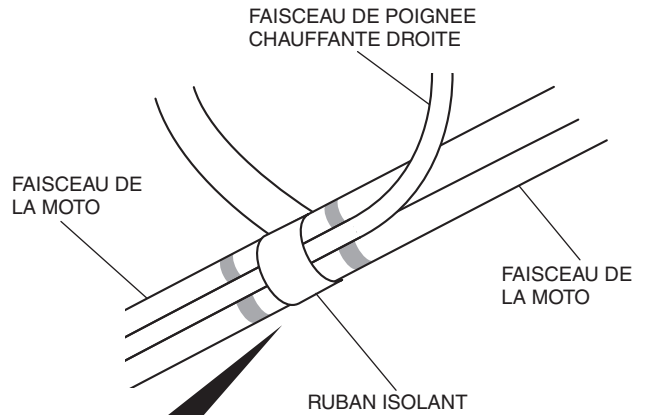

62. Montez la protection comme indiqué.

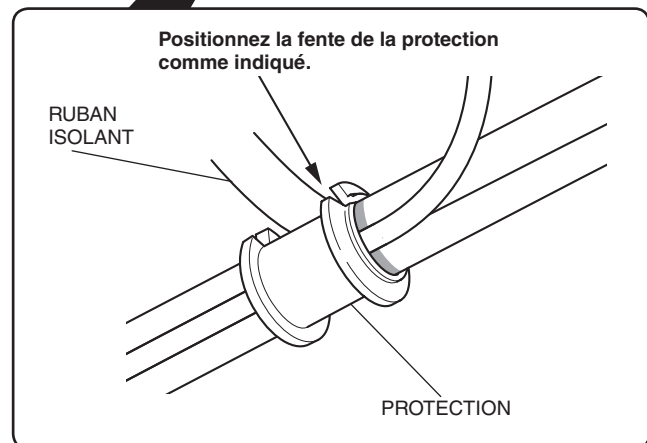
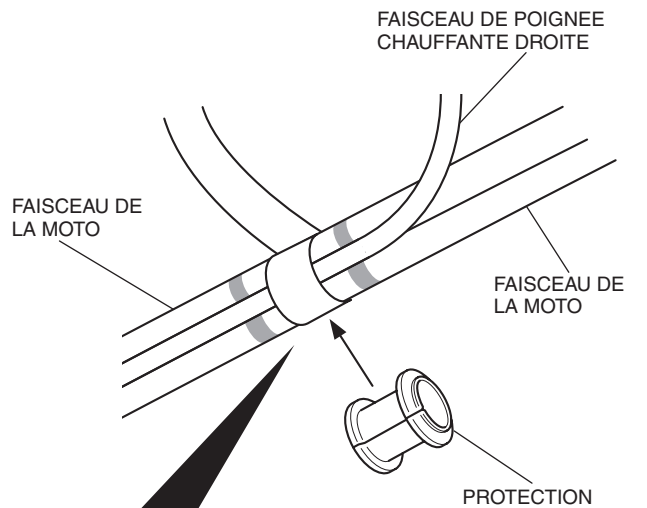

63. Fixez la protection avec du ruban isolant comme indiqué.

- Vérifiez que la protection fixée est correctement placée.

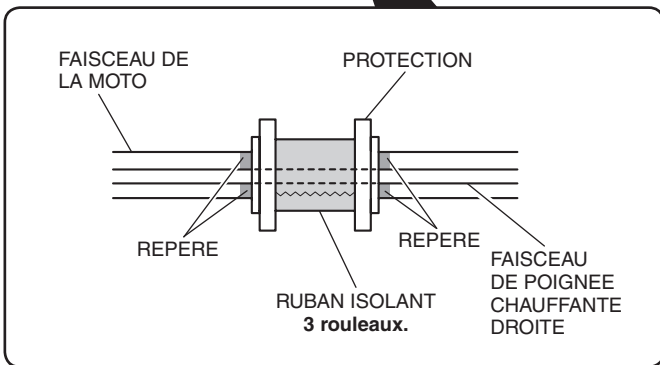
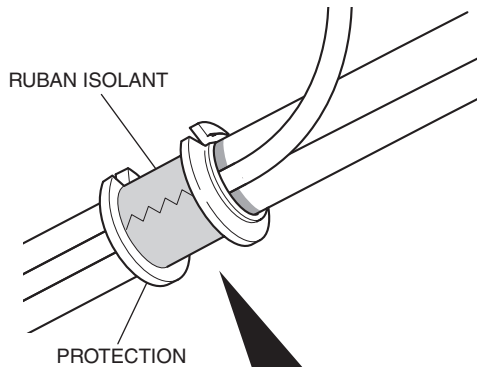

64. Montez l'attache comme indiqué.

Fixez avec la partie crochet de l'attache vers le côté opposé du faisceau de la poignée chauffante droite comme indiqué.

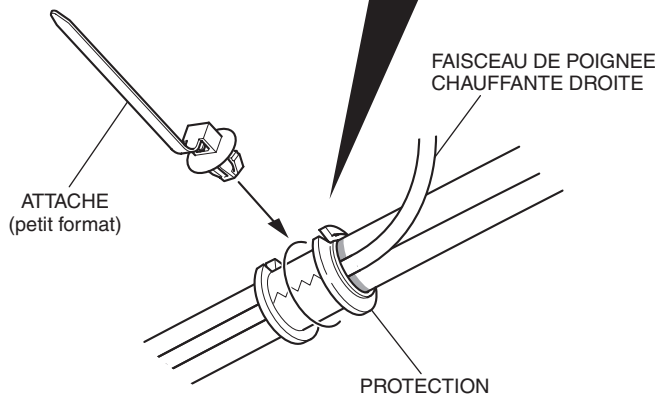
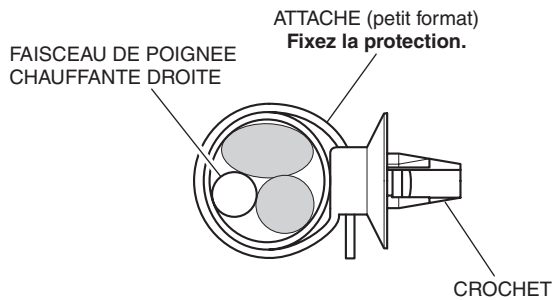

65. Acheminez le faisceau de la poignée chauffante droite comme indiqué.

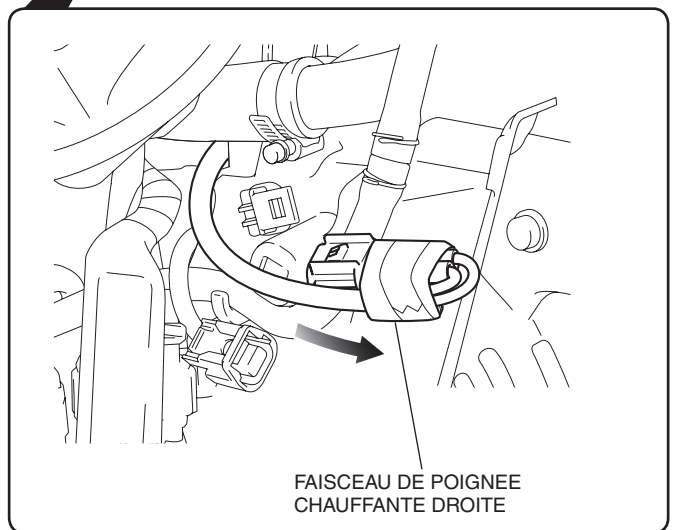
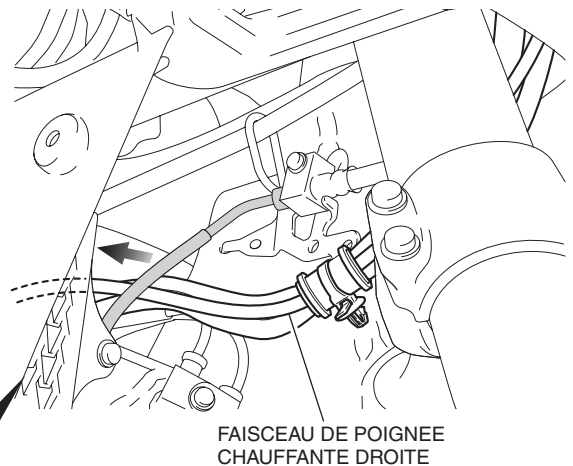

66. Connectez le faisceau de la poignée chauffante droite comme indiqué.

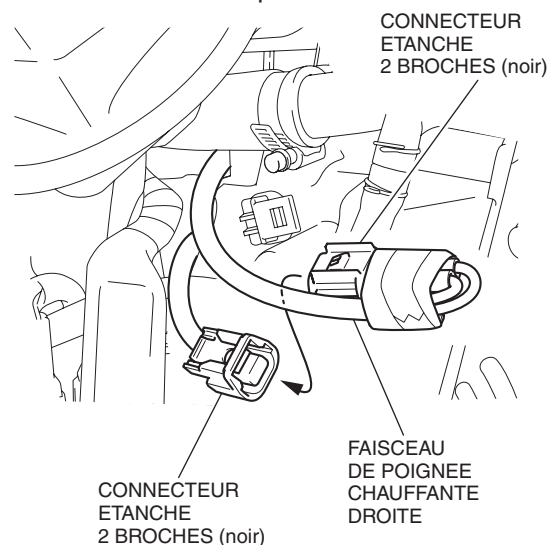

67. Fixez le faisceau de la poignée chauffante droite comme indiqué.

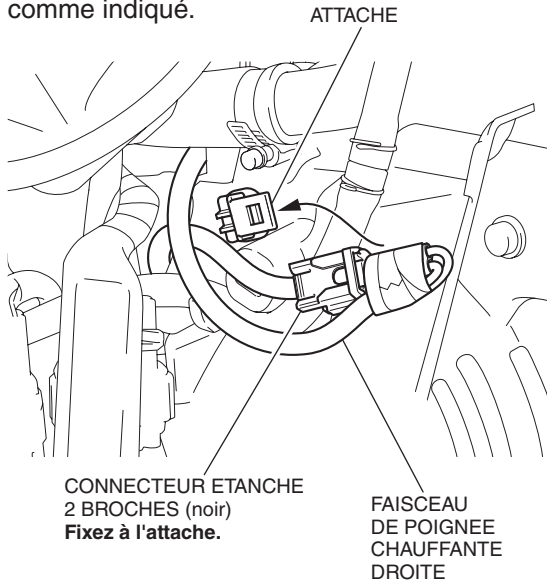

68. Fixez l'attache comme indiqué.

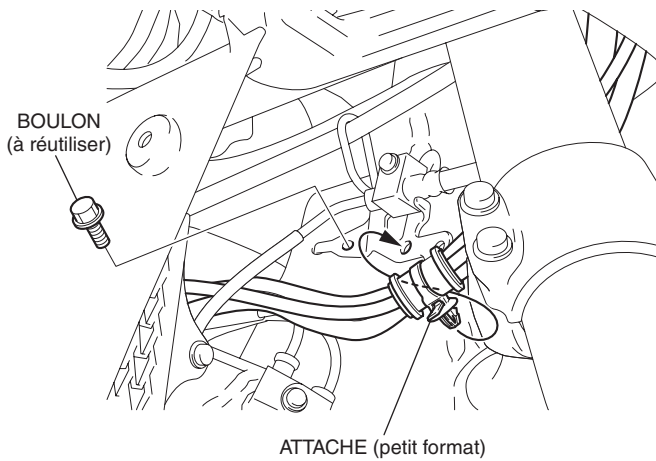

69. Fixez l'attache comme indiqué.
<Côté droit>

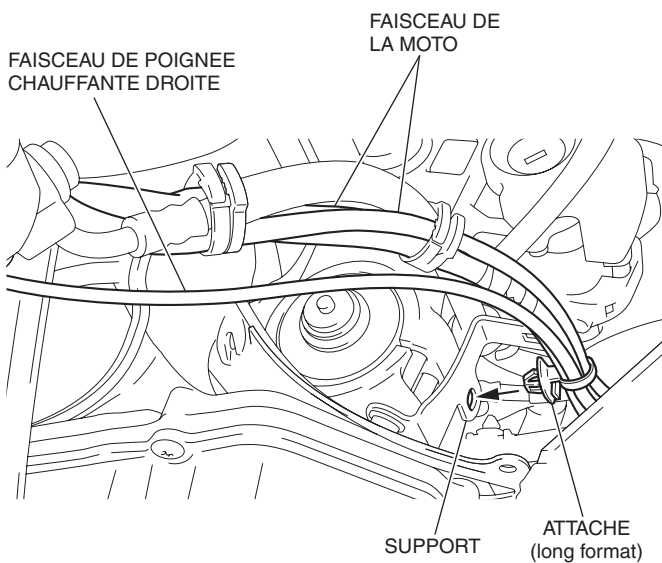

70. Fixez le faisceau de la poignée chauffante droite avec les brides comme indiqué.

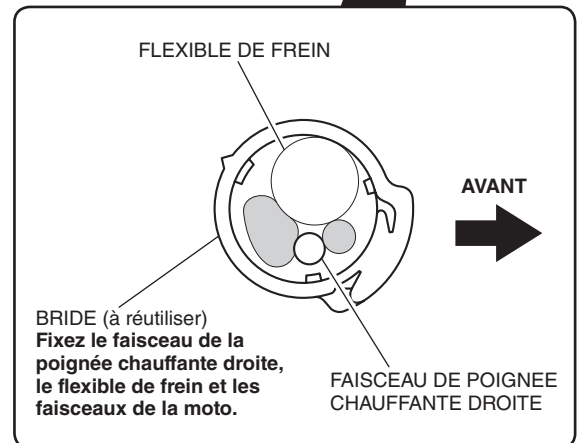
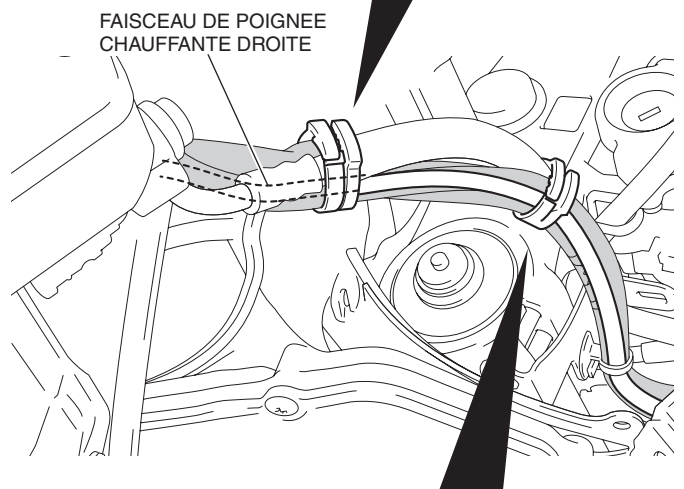
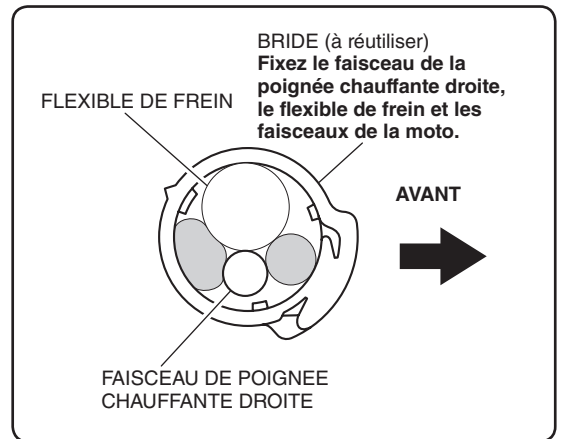

71. Vérifiez que chaque faisceau dispose d'un jeu suffisant.

- **Bougez le guidon vers la droite et vers la gauche et vérifiez que les faisceaux ne sont pas pincés par les composants adjacents et que rien ne tire dessus.**

72. Réinstallez les pièces comme indiqué.

- **Nettoyez la zone avec de l'alcool isopropylique avant d'appliquer le frein filet.**
- **Assurez-vous de bien recouvrir le filetage du boulon.**
- **Répétez la procédure sur le côté droit.**

<Côté gauche>

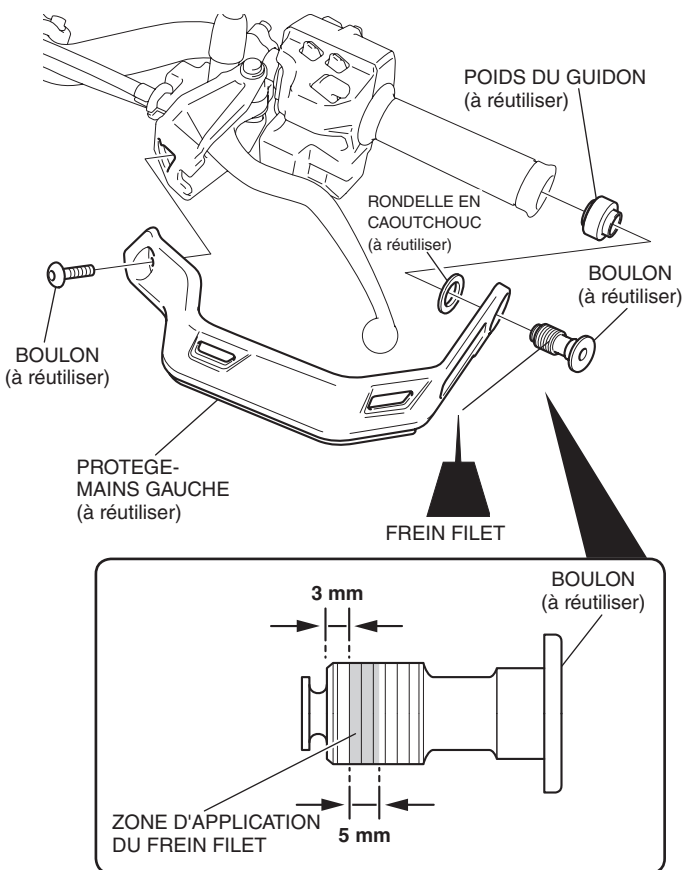

73. Installez les différentes pièces de la moto dans l'ordre inverse de leur dépose.

- **Assurez-vous que les faisceaux ne sont ni coincés, ni trop tendus.**
- **Après avoir installé la poignée chauffante, effectuez le réglage.**

74. Vérifiez le bon fonctionnement de la poignée chauffante, de l'accélérateur, du phare et des autres feux.

REGLAGE

1. Branchez le connecteur court SCS (070MZ-0010300) sur le DLC
2. Placez le contacteur d'allumage sur ON et le contacteur d'arrêt du moteur sur «  ».
- **Ne mettez pas le moteur en route.**
3. Tirez le contacteur de CHANGEMENT DE PAGE vers l'arrière et maintenez-le dans cette position ou touchez la zone de l'horloge sur l'écran multi-informations.

CONTACTEUR DE CHANGEMENT DE PAGE

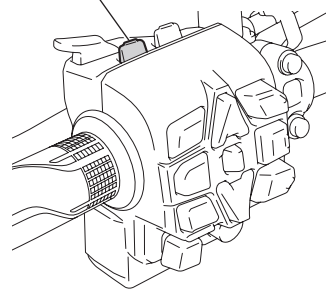

4. Sélectionnez « Settings » (Réglages), puis appuyez sur le contacteur ENT.

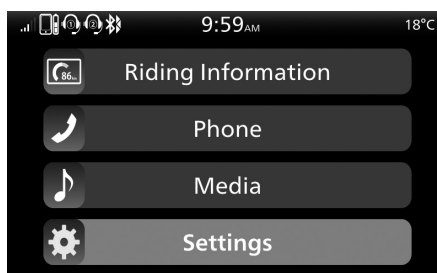

5. Sélectionnez « Service » (Entretien), puis appuyez sur le contacteur ENT.



6. Sélectionnez « Equipment » (Équipement), puis appuyez sur le contacteur ENT.



7. Sélectionnez « Grip Heater » (Poignée chauffante), puis appuyez sur le contacteur ENT pour activer la fonction « ON ».

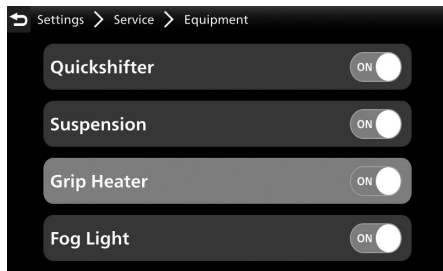

8. Tournez le contacteur d'allumage sur OFF et débranchez le connecteur court SCS

SCHEMA DU SYSTEME

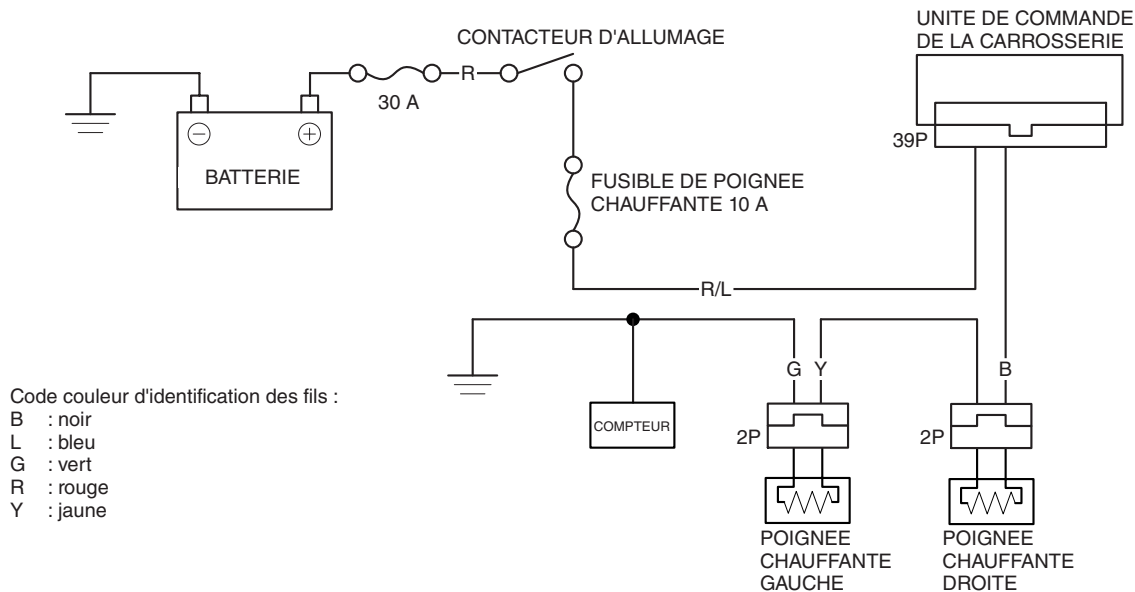

DEPANNAGE PAR LE CONCESSIONNAIRE

- Arrêtez le moteur, placez le contacteur principal sur OFF, puis vérifiez les pièces et circuits autres que ceux des poignées chauffantes.

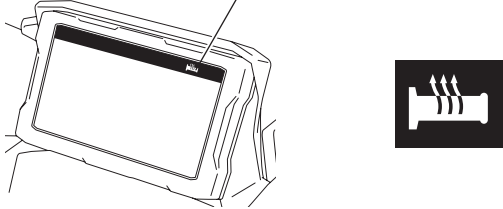
Symptôme	Contrôle
<p>L'icône d'état de poignée chauffante clignote.</p> <p>ICONE D'ETAT DE POIGNEE CHAUFFANTE</p> 	<p>Reportez-vous au manuel d'entretien de la moto.</p>